



HARDWARE INSTALLATION

Instalación de la manija / D'installation de la ferrure

Materials:

variable speed drill
3/16" or 5mm drill bit
scrap block
clamp
screw driver

Materiales:

taladro variable de la velocidad
3/16 pulgada o brocas de taladro de 5mm
abrazadera
bloque de madera
destornillador

Matériels :

perceuse à vitesse variable
foret de 5 mm ou de 3/16 po
bloc en bois de déchet
bride de fixation
tournevis

For hardware installation, you will need to drill through the doors and/or drawers. Below are suggested drill patterns.

Para la instalación de la manija, usted necesita perforar a través de las puertas y cajones. Debajo están las medidas sugeridos del taladro.

Pour l'installation de la ferrure, vous devrez percer des trous dans les portes et/ou dans les tiroirs. Vous trouverez ci-dessous les gabarits de perçage.

1. Clamp a scrap block on the inside of the door/drawer where the hardware holes will protrude.
1. Afiance un bloque de madera con una abrazadera en el interior de la puerta /cajón donde resaltarán los agujeros.
1. À l'aide d'une bride de fixation, montez un bloc en bois de déchet à l'intérieur de la porte/tiroir d'où la ferrure sortira des trous.
2. Use the suggested drill to bore the holes.
2. Utilice el taladro sugerido para agujerear los agujeros.
2. Utilisez le foret suggéré pour faire les trous.
3. Attach hardware using provided screws. Hand tighten with a screwdriver.
3. Una de la manija usando los tornillos. proporcionados. Apriete a mano con un destornillador.
3. Fixez la ferrure à l'aide des vis fournies. Serrez à la main avec un tournevis.

Drawer Front

Use 3/16" drill bit. Drill holes 3" apart if you're using the hardware provided. Center the holes left to right and top to bottom.

Frente del Cajón

Use 3/16" brocas de taladro. Perfore los agujeros 3" aparte si usted está utilizando el hardware proporcionado. Centre los agujeros a de izquierda a derecha y de arriba a abajo.

Avant Tiroir

Utilisez un foret de 3/16 po. Entraîner des trous 3" à part si vous utilisez le matériel fourni. Centrer les trous sont partis à la droite, le sommet pour fonder.

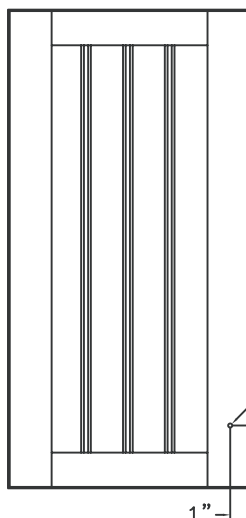
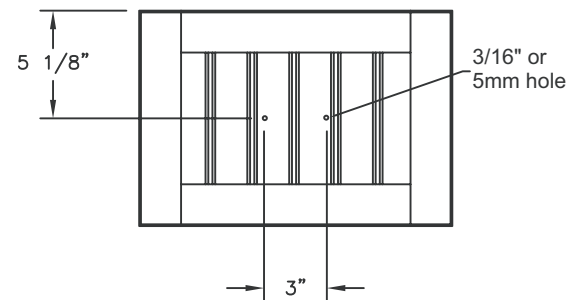
**Bath Storage Door**

Use 3/16" drill bit.

La Puerta del Almacenaje del Baño

Use 3/16" brocas de taladro.

Porte pour rangement salle de bain

Utilisez un foret de 3/16 po.

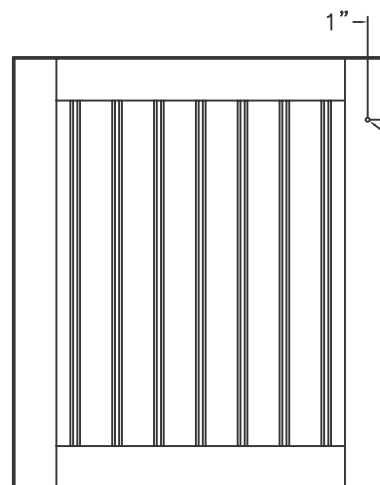
**Vanity Door**

Use 3/16" drill bit

La Puerta de Tocador

Use 3/16" brocas de taladro.

Porte de meuble-lavabo

Utilisez un foret de 3/16 po.



ALTERNATE HARDWARE INSTALLATION

INSTALACIÓN DE LA MANIJA ALTERNATIVA / AUTRE MATÉRIEL POSSIBLE D'INSTALLATION

Materials:
variable speed drill
3/16" or 5mm drill bit
scrap block
clamp
screwdriver

Materiales:
taladro variable de la velocidad
3/16 pulgadas o brocas de taladro de 5mm
abrazadera
bloque de madera
destornillador

Matériels :
perceuse à vitesse variable
foret de 5 mm ou de 3/16 po
bloc en bois de déchet
bride de fixation
tournevis

For hardware installation, you will need to drill through the doors. Below are suggested drill patterns.

Para la instalación de la manija, usted necesita perforar a través de las puertas. Debajo están las medidas sugeridos del taladro.

Pour l'installation de la ferrure, vous devrez percer des trous dans les portes et/ou dans les tiroirs. Vous trouverez ci-dessous les gabarits de perçage.

1. Clamp a scrap block on the inside of the door where the hardware holes will protrude.
1. Afiance un bloque de madera con una abrazadera en el interior de la puerta donde resaltarán los agujeros.
1. À l'aide d'une bride de fixation, montez un bloc en bois de déchet à l'intérieur de la porte/tiroir d'où la ferrure sortira des trous.
2. Use the suggested drill to bore the holes.
2. Utilice el taladro sugerido para agujerear los agujeros.
2. Utilisez le foret suggéré pour faire les trous.
3. Attach hardware using provided screws. Hand tighten with a screwdriver.
3. Una de la manija usando los tornillos proporcionados. Apriete a mano con un destornillador.
3. Fixez la ferrure à l'aide des vis fournies. Serrez à la main avec un tournevis.

Vanity Door:
Horizontal or Vertical
Use 3/16" drill bit
La Puerta de Tocador:
horizontal o vertical
Use 3/16" brocas de taladro.
Porte de meuble-lavabo : verticale ou à l'horizontale
Utilisez un foret de 3/16 po.

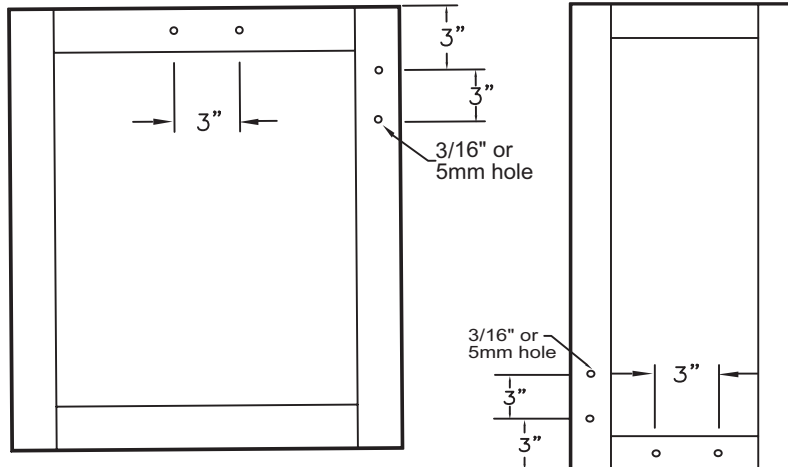

Bath Storage Door:
Horizontal or Vertical
Use 3/16" drill bit.
La Puerta del Almacenaje del Baño: verticalmente o horizontalmente
Use 3/16" brocas de taladro.
Porte pour rangement salle de bain : verticale ou à l'horizontale
Utilisez un foret de 3/16 po.

If upon inspection you find our product has a damaged or missing part, it may not be necessary to return the unit to the store of purchase. Please contact RSI customer service to obtain a replacement part.

Si al inspeccionar el producto se detecta que falta una pieza o hay una pieza dañada, no es necesario devolver la unidad a la tienda donde se compró el producto. Comuníquese con Servicio al Cliente de RSI para obtener una pieza de repuesto.

Lors de l'inspection du produit, si vous découvrez qu'il est endommagé ou qu'il lui manque une pièce, il n'est pas nécessaire de le retourner au marchand. Veuillez contacter le Service à la clientèle RSI et demandez la pièce de rechange appropriée.

1-888-774-8062